

Helen Optimilämpö ASENNUSTÖIDEN YHTEENVETO



Kiinteistössä on tehty asennustöitä liittyen Helenin Optimilämpö-tuotteen käyttöönottoon.

Kiinteistöönne asennuksien yhteydessä jätetyt dokumentit

- Liityntälaitetekotelon sähkö tarkastuspöytäkirja "Keskuksen lopputarkastus"
- Rinnakkaissäätimen käyttöönottopöytäkirja "Virityspöytäkirja"
- Rinnakkaissäätimen käyttöohje

Kiinteistöönne suoritettavat asennukset

- Liityntälaitetekotelon asennus
- Rinnakkaissäätimen asennus

Liityntälaitetekotelo ja rinnakkaissäädin

Liityntälaitetekotelon kanssa on kuvan mukainen tarra.

Kiinteistössä on käytössä Optimilämpö 

HUOLTOTOIMENPITEET

Kiinteistössä saa suorittaa tavallisia huoltotoimenpiteitä, kuten:

- Venttiilien, pumppujen, toimilaitteiden, antureiden tai muiden komponenttien vaihdot
- Patteriverkoston säätötoimenpiteet
- Patteriverkoston säilytys
- Paine- ja astoiden vaihdot tai huolto
- Keskäsuut

Teo huollosta ja sen ajankohdasta ilmoitus: optimilampo@helen.fi

MUUTOSTOIMENPITEET

Teo ilmoitus suunnitellusta muutoksesta ja sen ajankohdasta Helenille optimilampo@helen.fi

Jos kiinteistössä suunnitellaan muutostöitä, kuten:

- Kattoremontti
- Jälkivarmennus
- Ikkunaremontti
- Lämmityksen hybridijärjestelmät
- Lämmitysjärjestelmän muutokset

ONGELMA- JA VIKATILANTEET

Ongelma- ja vikatilanteissa ohjea kytkeyty pois päältä ja palautus Optimilämpöä edellyttävän normaalin lämmön ohjaukseen, Helen saa tästä ilmoituksen ja selvittämisen tilanteen. Jos havaitset kiinteistössä ongelma tai vian, joka vaikuttaa lämmitysenergian tai -talon kulutukseen, ilmoita ongelmasta tai viasta viipymättä Helenille: optimilampo@helen.fi

Akustissa säätimen vikatilanteissa voit olla yhteydessä puhelimitse kaukolämpöverkon vika-keskukseen: 0800 350 652 (Helsingin alue, maksuton 24 h)



Lisäpalvelut

Valvomo- ja optimointipalvelut: Optimilämpöön liitettyä rinnakkaissäädintä ei voi liittää kolmannen osapuolen rakennusautomaatiovalvomoon tai optimointipalveluun.

Sisäilmaolosuhteiden seurantapalvelut: Optimilämpöön liitetyn säätimen voi liittää Helenin Kiinteistövahtipalveluun, lisätietoja: www.helen.fi/kiinteistovahti

Järjestelmäkaavio

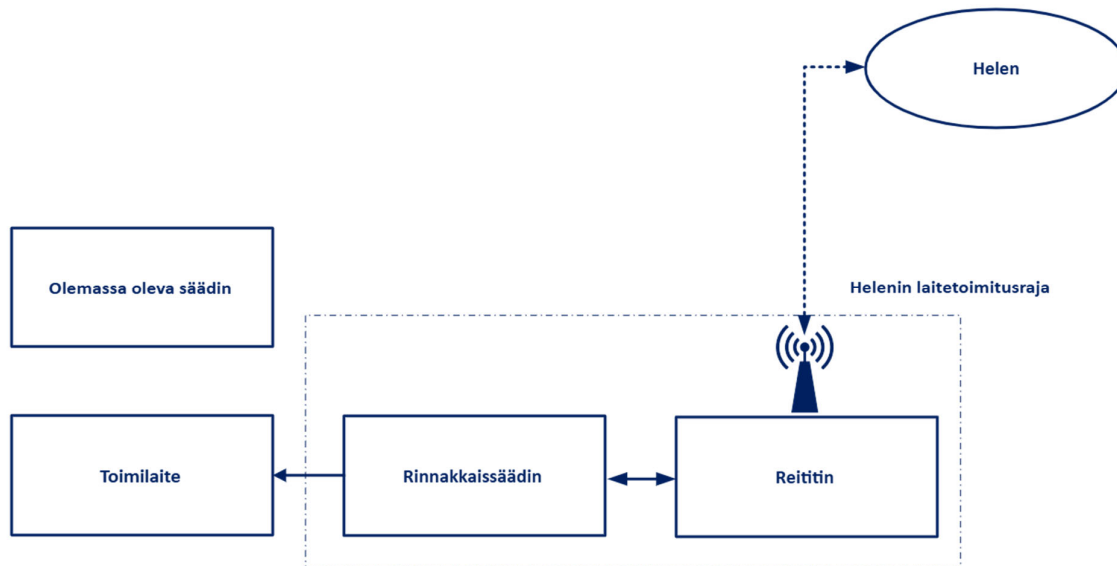

Järjestelmäkaavion osat

- Olemassa oleva säädin = Säädin, jonka yhteys toimilaitteeseen purettu Optimilämpöön liitetyn lämmitysverkoston osalta.
- Rinnakkaissäädin = Optimilämmön säädin, joka korvaa olemassa olevan säätimen Optimilämpöön liitetyn lämmitysverkoston osalta. Sijaitsee lämmönjakopaketin välittömässä läheisyydessä.
- Reititin = Helenin etäyhteyslaite. Sijaitsee liityntälaitetekelossa.
- Toimilaite = Säätoventtiilin toimilaite.

Vianhakukaaviot

Periaatekaaviot, joiden perusteella kiinteistöhuollon voi ohjeistaa.

Optimilämpöön liitetyn lämmitysverkoston vianhakukaavio

